

RADFRÄSEN

FRE 450 T - FRE 600 T

Radfräsmaschinen ausgestattet mit Standardrad

mit Zementzähnen, komplett mit:

- Monolithisches Zahnrad
- Hydraulische Tiefenverstellung
- Hydraulische Seitenverschiebung mit Universalkupplungen
- Größeres links Band zum Bewegen des Materials bis zu 40 cm von der Baugrube entfernt (nur für FRE 600 T)
- Leistungstarkes Gerät

Ideal für den Anschluss an Kompaktlader mit 3 Hydraulikleitungen (V3-Ventil hinzufügen) oder mit 5 Hydraulikleitungen.

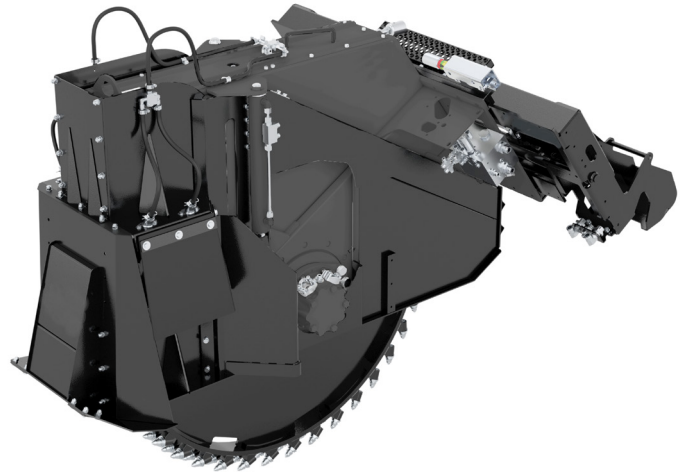

Modell	FRE 450T	FRE 600T
Arbeitstiefe (mm)	150-450	200-600
Standard-Radbreite (mm)	80-160	90-160
Erforderlicher Öldruck (bar)	300-180	300-180



ZUBEHÖR:

Modell	FRE 450T	FRE 600T
Unverzichtbares elektro-hydraulisches Ventil für Kompaktlader mit nur 3 Hydraulikleitungen, einschließlich elektrischem System		
Entleerungsvorrichtung für Aushubarbeiten		
Zusätzliches Band rechts		
Zusätzliches Band links		
Befestigungskit für die rechte und linke Seite		
Leistungsindikator Performer		
Wassersprühsystem-Kit mit Sprühdüsen für die Dachmontage von Kompaktladern. 110-Liter-Tank mit 12-V-Elektropumpe, Filter, Regulierventil und Schnellkupplung		

RADFRÄSEN

FRE 450 TS - FRE 600 TS

Basis-Radfräsmaschinen ohne Sektoren, komplett mit:

- Hydraulische Tiefenverstellung
- Hydraulische Seitenverschiebung mit Universalkupplungen
- Größeres links Band zum Bewegen des Materials bis zu 40 cm von der Baugrube entfernt
- Leistungsstarkes Gerät

Ideal für den Anschluss an Kompaktlader mit 3 Hydraulikleitungen (V3-Ventil hinzufügen) oder mit 5 Hydraulikleitungen.

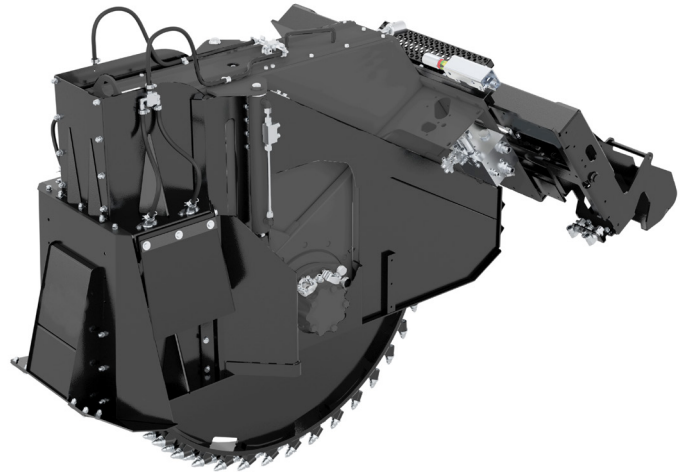

Modell	FRE 450 TS	FRE 600 TS
Arbeitstiefe (mm)	150-450	200-600
Standard-Radbreite (mm)	80-160	90-160
Erforderlicher Öldruck (bar)	300-180	300-180

Erweiterungssektoren (obligatorisch)	FRE 450 TS	FRE 600 TS
	S 50	
	S 80	
	S 100	
	S 130	
	S 160	
	S 200	



ZUBEHÖR:

Modell	FRE 450 TS	FRE 600 TS
Unverzichtbares elektro-hydraulisches Ventil für Kompaktlader mit nur 3 Hydraulikleitungen, einschließlich elektrischem System		
Entleerungsvorrichtung für Aushubarbeiten		
Zusätzliches Band rechts		
Zusätzliches Band links		
Befestigungskit für die rechte und linke Seite		
Leistungsindikator Performer		
Wassersprühsystem-Kit mit Sprühdüsen für die Dachmontage von Kompaktladern. 110-Liter-Tank mit 12-V-Elektropumpe, Filter, Regulierventil und Schnellkupplung		

RADFRÄSEN

FRE 350 RW

Die RW350 Radfraese wurde speziell für den Einsatz in Gräben mit kleinem Querschnitt und bei der Verlegung von Glasfaserkabeln auf harten Oberflächen wie Asphalt und Beton entwickelt.

Es ist für die Installation auf Maschinen mit 3 hydraulischen Leitungen vorbereitet.

Standardmäßig ausgestattet mit:

- Manuelle hydraulische Tiefe
- Hydraulische Seitenverschiebung
- Handschaber für seitlichen Abwurf von Materialien
- Direktantrieb mit dem Rad"

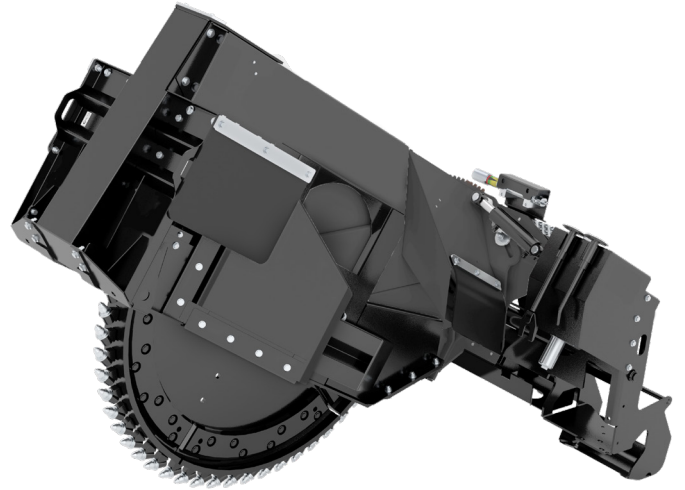

Modell	FRE 350 RW
Leistungsindikator Performer	
Wassersprühsystem-Kit mit Sprühdüsen für die Dachmontage von Kompaktladern	
Preis (mit Radbreite 25 mm)	
Preis (mit Radbreite 30 mm)	
Preis (mit Radbreite 40 mm)	
Preis (mit Radbreite 50 mm)	
Preis (mit Radbreite 80 mm)	



ZUBEHÖR::

Modell	FRE 350 RW
Unverzichtbares elektro-hydraulisches Ventil für Kompaktlader mit nur 3 Hydraulikleitungen, einschließlich elektrischem System	
Vorrichtung zum Entleeren des Aushubmaterials	
Zusätzliches Band rechts	
Zusätzliches Band links	
Befestigungskit für die rechte und linke Seite	
Leistungsindikator Performer	
Wassersprühsystem-Kit mit Sprühdüsen für die Dachmontage von Kompaktladern. 110-Liter-Tank mit 12-V-Elektropumpe, Filter, Regulierventil und Schnellkupplung	

RADFRÄSEN

FRE 500 RW

Radfräse mit demontierbar und austauschbar Sektoren, einschließlich der folgenden Komponenten:

- Hydraulische Tiefenregulierung
- Hydraulischer Seitenschieber mit Universalkupplungen
- Seitliches Entladen des Materials

Ideal für den Anschluss an Kompaktlader mit 3 Hydraulikleitungen (V3-Ventil hinzufügen) oder mit 5 Hydraulikleitungen.

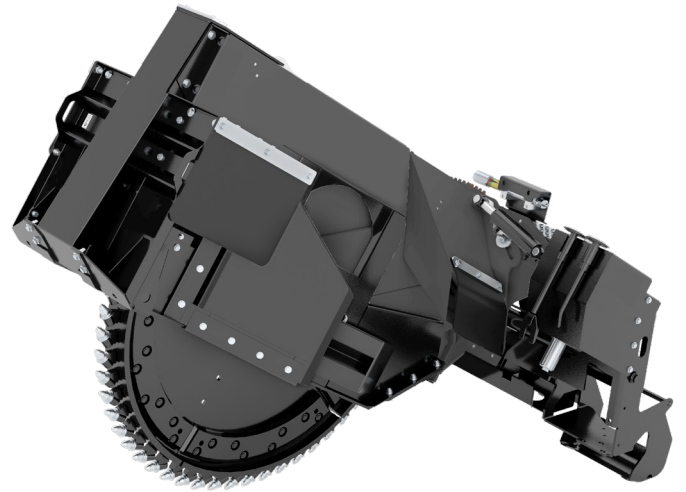

Modell	FRE 500 RW
Arbeitstiefe (mm)	250-500
Standard-Radbreite (mm)	90-160
Erforderlicher Öldruck (bar)	300-160

Erweiterungssektoren (obligatorisch)	FRE 500 RW
	S 50
	S 80
	S 100
	S 120



ZUBEHÖR:

Modell

FRE 500 RW

Unverzichtbares elektro-hydraulisches Ventil für Kompaktlader mit nur 3 Hydraulikleitungen, einschließlich elektrischem System

Leistungsindikator Performer

Verriegelungskit für die rechte Seite

Wassersprühsystem-Kit mit Sprühdüsen für die Dachmontage von Kompaktladern. 110-Liter-Tank mit 12-V-Elektropumpe, Filter, Regulierventil und Schnellkupplung

RADFRÄSEN

FRE 500 RWA

Radfräse ohne Sektoren, mit abnehmbaren und austauschbaren Segmenten:

- Hydraulische Tiefenverstellung
- Hydraulische Seitenverschiebung mit Universalkupplungen
- Hydraulische Querneigung
- Seitenaustrag der Materialien
- Leistungsstarkes Gerät

Ideal für den Anschluss an Kompaktlader mit 3 Hydraulikleitungen (V3-Ventil hinzufügen) oder mit 5 Hydraulikleitungen.

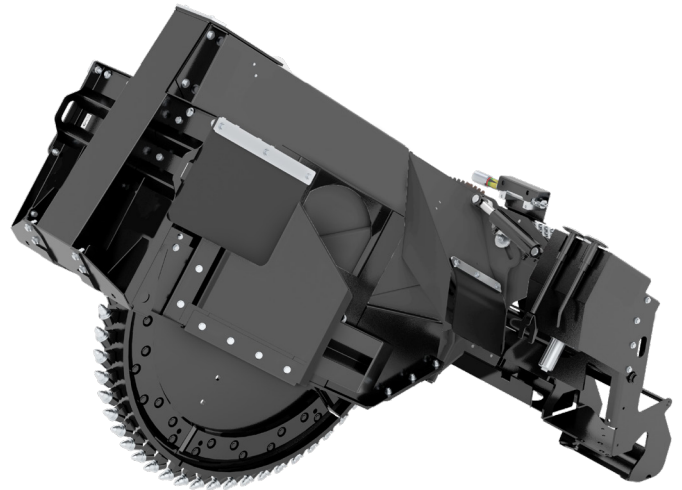

Modell	FRE 500 RWA
Arbeitstiefe (mm)	250-500
Standard-Radbreite (mm)	90-160
Erforderlicher Öldruck (bar)	300-160

Erweiterungssektoren (obligatorisch)	FRE 500 RWA
	S 50
	S 80
	S 100
	S 120



ZUBEHÖR:

Modell	FRE 500 RWA
<p>Unverzichtbares elektro-hydraulisches Ventil für Kompaktlader mit nur 3 Hydraulikleitungen, einschließlich elektrischem System</p>	
<p>Leistungsindikator Performer</p>	
<p>Verriegelungskit für die rechte Seite</p>	
<p>Wassersprühsystem-Kit mit Sprühdüsen für die Dachmontage von Kompaktladern. 110-Liter-Tank mit 12-V-Elektropumpe, Filter, Regulierventil und Schnellkupplung</p>	