

**ZERO
EMISSION**

25X



Concrete solutions. Always.

Mini escavatore elettrico
Potenza massima 25 kW
Peso di trasporto 2.210 - 2.340 kg

 **EUROCOMACH®**

25X

Peso di trasporto con roll-bar (senza benna e operatore)	kg	2.210
Peso di trasporto con cabina (senza benna e operatore)	Kg	2.340
Velocità di traslazione	km/h	1a: 0 ÷ 2,6 / 2a: 0 ÷ 4,0
Velocità di rotazione	rpm	10,5

SPECIFICHE ELETTRICHE

Motore

Tipologia	Magneti Permanenti Interni (IPM)	
Potenza max (2.800 rpm)	kW	25
Alimentazione	corrente alternata trifase	
Modalità di funzionamento:	max. rpm	2.400 (ECO) 2.600 (STD) 2.800 (PWR)

Alimentazione

Chimica batteria	ioni di litio	
Capacità lorda	kWh	32,2
Tensione nominale impianto	V	102
Autonomia in funzione della modalità operativa	h	4 ÷ 8

Tempi di ricarica

Caricatore di bordo (220V)	h	9
Carica rapida esterna trifase 380V (optional)	h	1,5 (80%) 2 (100%)

IMPIANTO IDRAULICO

Capacità sistema idraulico	lt	28
Tipologia pompa	LS a portata variabile	
Cilindrata pompa	cc	18
Portata pompa	lt/min	46
Pressione max di taratura impianto	bar	210
Impianto ausiliario (pressione max): AUX 1 semplice o doppio effetto prioritario	lt/min (bar)	40 (210)

PRESTAZIONI

Profondità di scavo max. con braccio standard (braccio optional)	mm	2.560 (2.760)
Altezza max. scarico con braccio standard (braccio optional)	mm	2.650 (2.760)
Forza di strappo alla benna (braccio standard) ISO 6015	daN	1.450
Forza di rottura braccio (braccio standard) ISO 6015	daN	880
Forza di trazione	daN	2.100
Pressione specifica al suolo	kg/cm ²	0,37
Pendenza superabile	60% - 30°	

DIMENSIONI

Larghezza massima	mm	990 - 1.300
Altezza totale	mm	2.395
Raggio di rotazione posteriore	mm	950
Lunghezza braccio scavo standard (braccio optional)	mm	1.250 (1.450)
Larghezza cingoli	mm	230
Numero rulli (per ciascun lato)	n°	3

COMANDI

Primo braccio, braccio scavo, benna e rotazione torretta	2 manipolatori elettroproporzionali
Movimenti dei cingoli (compresa controrotazione)	2 leve elettroproporzionali
Lama reinterro	leva elettroproporzionale
Impianto ausiliario a portata prioritaria con ritenuta AUX 1 (semplice o doppio effetto)	comando potenziometrico su manipolatore dx
Brandeggio	comando potenziometrico su manipolatore sx

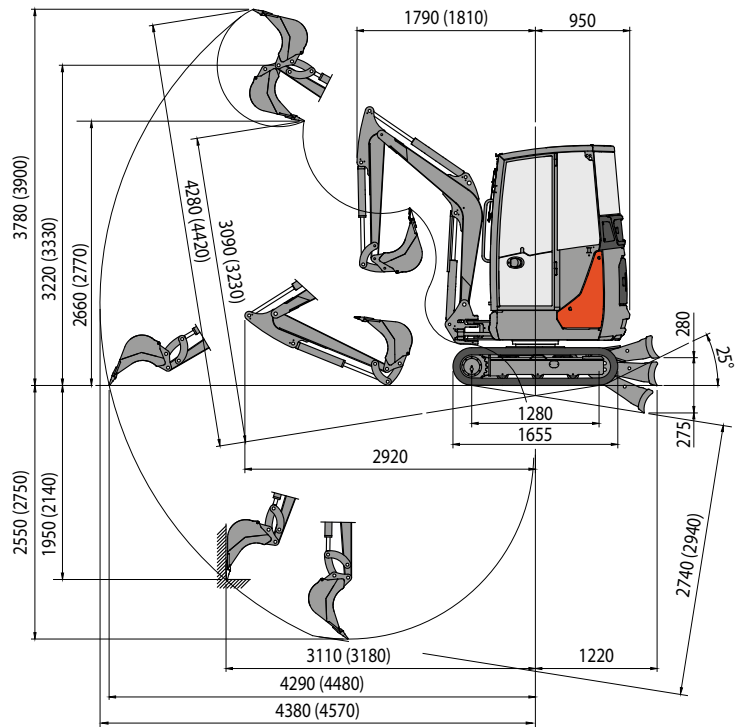

Braccio scavo standard L=1.250 (braccio scavo optional L=1.450)

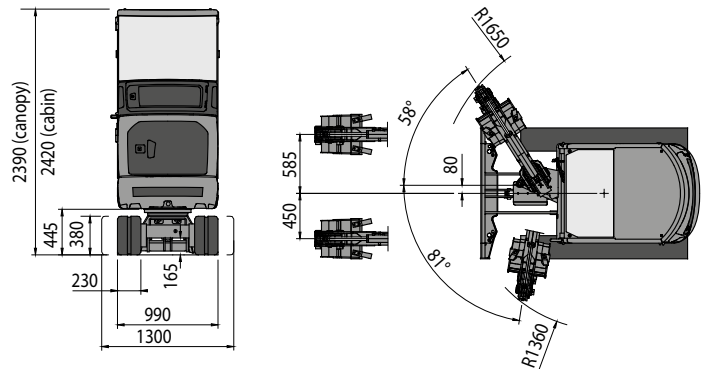

CAPACITA' DI SOLLEVAMENTO

Sbraccio riferito al centro di rotazione (m)
Capacità di sollevamento (kg) ad altezza 1,0 m

	2	3	MAX
Frontale e lama abbassata	740	470	400
Frontale e lama alzata	740	460	330
Laterale carro aperto	690	390	280

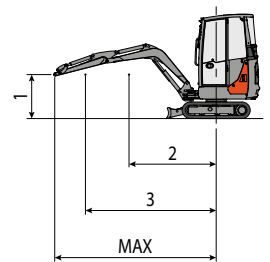

La capacità di sollevamento è basata sulla norma ISO 10567 e non eccede oltre il 75% del carico statico di ribaltamento o dell'87% della capacità di sollevamento idraulico della macchina.

EUROCOMACH®