

FRESATRICI

FE 45.20 HP - FE 50.20 PL - FE 60.20 PL
FE 60.20 HP - FE 75.20 PL

HIGH FLOW

Fresatrici-scarificatrici per asfalto e cemento, dotate di sistema di autolivellamento delle slitte laterali di appoggio, complete di:

- Tamburo standard con denti tipo cemento
- Regolazioni idrauliche della profondità indipendenti dx e sx
- Inclinazione idraulica trasversale flottante con ammortizzatore
- Traslatore idraulico laterale con attacco di tipo universale
- Slitte laterali smontabili con indicatore di taglio
- Performer indicatore di prestazione

Ideali per collegamento a minipale con 3 linee idrauliche (aggiungere valvola V3) o con 5 linee idrauliche.

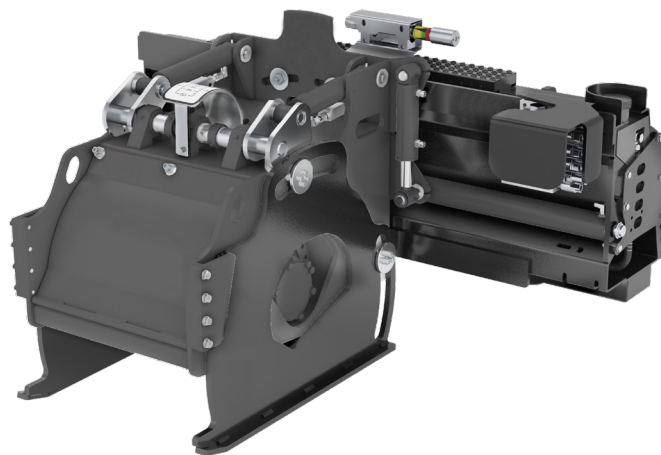

Modello	FE 45.20 HP	FE 50.20 PL	FE 60.20 PL	FE 60.20 HP	FE 75.20 PL
Tamburo standard (mm)	largh. 450 prof. 0-170	largh. 500 prof. 0-170	largh. 600 prof. 0-170	largh. 600 prof. 0-170	largh. 750 prof. 0-170
Portata olio richiesta (l/min)	100-150	90-160	90-160	110-170	110-180
Pressione olio richiesta (bar)	300	300-160	300-160	300	300-180



ACCESSORI:

Modello	FE 45.20 HP	FE 50.20 PL	FE 60.20 PL	FE 60.20 HP	FE 75.20 PL
Valvola elettroidraulica indispensabile per minipale a sole 3 linee idrauliche, comprensiva di impianto elettrico					
Regolazione idraulica dell'inclinazione (con posizione flottante inseribile se accoppiata a V3 e impianto elettrico)					
Impianto irrorazione acqua integrato nel traslatore della fresatrice					
Kit impianto irrorazione acqua con nebulizzatori per montaggio su tetto minipala. Serbatoio da 110 l con elettropompa 12 V, filtro, valvola regolatrice ed innesto rapido					

FRESATRICI

FE 1000 PL - FE 1200 PL

HIGH FLOW

Fresatrici-scarificatrici per asfalto e cemento, dotate di sistema di autolivellamento delle slitte laterali di appoggio, complete di:

- Tamburo standard con denti tipo cemento
- Regolazione idraulica della profondità indipendente dx e sx (con viti telescopiche)
- Inclinazione meccanica trasversale flottante con ammortizzatore
- Indicatore di prestazione Performer

Ideali per collegamento a minipale con 3 linee idrauliche (aggiungere valvola V3) o con 5 linee idrauliche.

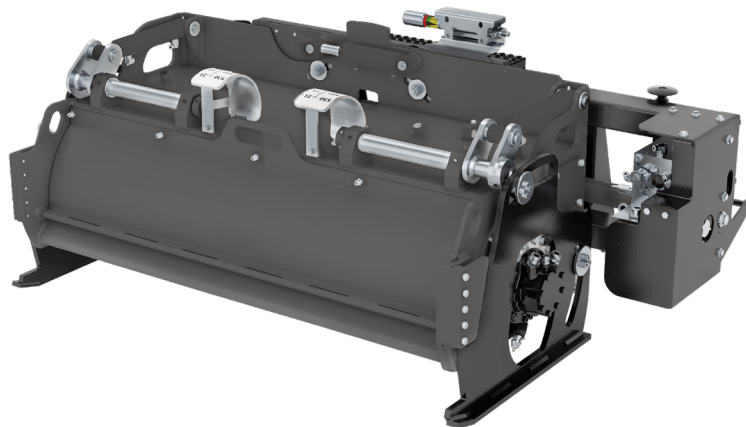

Modello	FE 1000 PL	FE 1200 PL
Tamburo standard (mm)	largh. 1.000 prof. 0-130	largh. 1.200 prof. 0-130
Portata olio richiesta (l/min)	95-200	110-200
Pressione olio richiesta (bar)	350-180	350-180



ACCESSORI:

Modello	FE 1000 PL	FE 1200 PL
Valvola elettroidraulica indispensabile per minipale a sole 3 linee idrauliche, comprensiva di impianto elettrico		
Regolazione idraulica dell'inclinazione (con posizione flottante inseribile se accoppiata a V3 e impianto elettrico)		
Impianto irrorazione acqua integrato nel traslatore della fresatrice		
Kit impianto irrorazione acqua con nebulizzatori per montaggio su tetto minipala. Serbatoio da 110 l con elettropompa 12 V, filtro, valvola regolatrice ed innesto rapido		