

42zT



Concrete solutions. Always.

Motore D1803-CR-T

Potenza massima 32,3 kW - 43,9 HP

Peso operativo 4.050 - 4.200 kg

 **EUROCOMACH®**

42zT

Peso operativo con roll-bar (con cingoli in gomma)	kg	4.050
Peso operativo con cabina (con cingoli in gomma)	kg	4.200
Velocità di traslazione (AUTO TWO SPEED)	km/h	1a : 0 ÷ 2,6 / 2a : 0 ÷ 4,5
Velocità di rotazione	rpm	10,5

MOTORE

Modello	KUBOTA D1803-CR-T - STAGE 5	
Potenza max. (2.300 rpm)	kW - HP	32,3 - 43,9
Cilindrata	cc	1.826
Numero di cilindri	n°	3
Raffreddamento	acqua	
Consumo	lt/h	5,4
Alternatore	V (A)	12 (60)
Batteria	V (Ah)	12 (75)

IMPIANTO IDRAULICO

Tipologia impianto	Load Sensing centro chiuso con distributore "Flow Sharing"	
Tipologia pompe	1 pompa idraulica LS a portata variabile e controllo elettronico + 1 pompa a ingranaggi	
Cilindrata pompe	cc	53,7 + 11,2
Portata pompe	lt/min	107 + 22,3
Pressione max. di taratura impianto	bar	280
Portata impianti ausiliari (pressione max): AUX 1 semplice o doppio effetto prioritario AUX 2 doppio effetto (optional)	lt/min (bar)	60 (200) 40/30 (280)

PRESTAZIONI

Profondità di scavo max. con braccio standard (braccio optional)	mm	3.085 (3.335)
Altezza max. scarico con braccio standard (braccio optional)	mm	3.660 (3.820)
Forza di strappo alla benna (braccio standard) ISO 6015	daN	4.300
Forza di rottura braccio (braccio standard) ISO 6015	daN	2.200
Forza di trazione	daN	4.260
Pressione al suolo con cingoli in gomma e roll-bar (cabina)	kg/cm ²	0,29 (0,30)
Pendenza superabile	60% - 30°	

DIMENSIONI

Larghezza massima	mm	1.750
Altezza totale	mm	2.510
Raggio di rotazione posteriore	mm	875
Lunghezza braccio scavo standard (braccio optional)	mm	1.400 (1.650)
Larghezza cingoli	mm	350
Numero rulli (per ciascun lato)	n°	5/1

RIFORMIMENTI

Serbatoio gasolio	lt	60
Serbatoio olio idraulico	lt	50
Capacità sistema idraulico	lt	65
Capacità sistema di raffreddamento	lt	9
Olio motore	lt	7

COMANDI

Primo braccio, braccio scavo, benna e rotazione torretta	2 manipolatori servocomandati
Movimenti dei cingoli (compresa controrotazione)	2 leve servocomandate
Lama reinterro	leva servocomandata
Impianto ausiliario a portata prioritaria con ritenuta AUX 1 (semplice o doppio effetto)	comando potenziometrico su manipolatore dx
Impianto ausiliario AUX 2 (doppio effetto)	comando potenziometrico su manipolatore dx
Brandeggio	comando potenziometrico su manipolatore sx

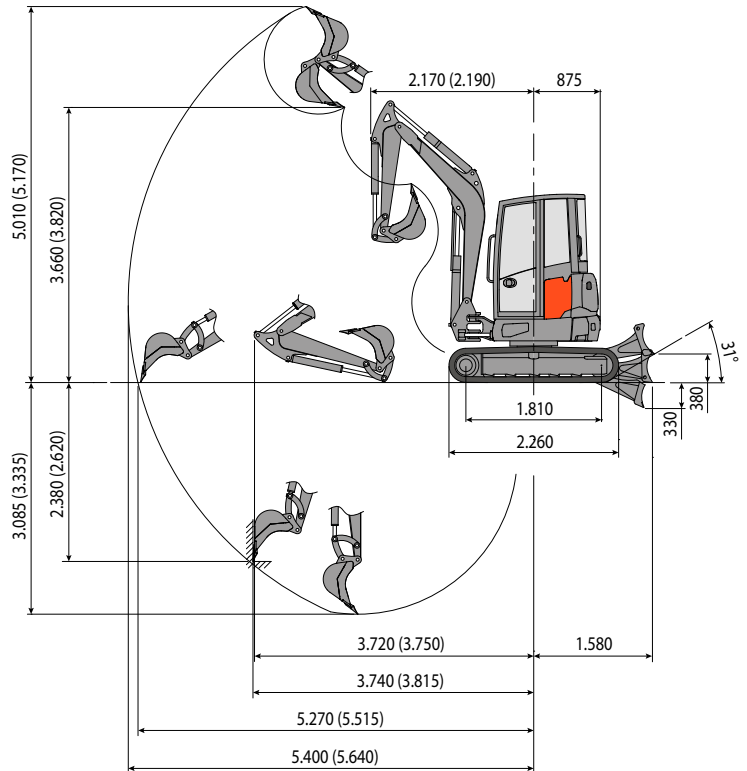

Braccio scavo standard L=1.400
(braccio scavo optional L=1.650)

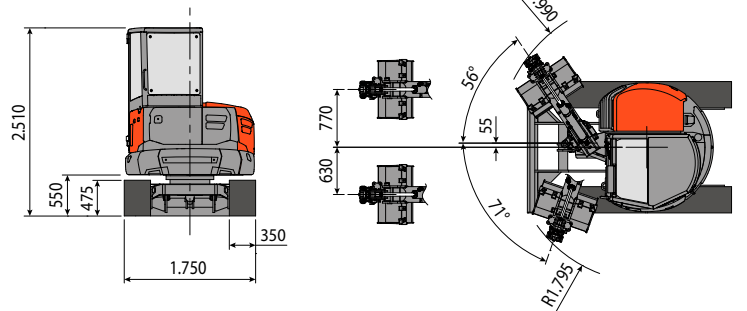

CAPACITA' DI SOLLEVAMENTO

Sbraccio riferito al centro di rotazione (m)
Capacità di sollevamento (kg) ad altezza 1.0 m

	3	4	MAX
Frontale e lama abbassata	*1.620	*1.150	*1.030
Frontale e lama alzata	1.010	660	530
Laterale	720	480	390

* Indica il limite di carico idraulico.

La capacità di sollevamento è basata sulla norma ISO 10567 e non eccede oltre il 75% del carico statico di ribaltamento o dell'87% della capacità di sollevamento idraulico della macchina.

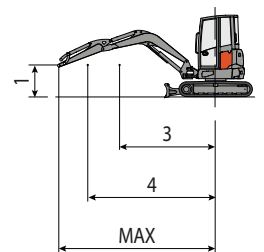

 **EUROCOMACH**