

# 60zT



Concrete solutions. Always.

**Motore V2607-CR-T**

**Potenza massima 44,3 kW - 60,2 HP**

**Peso di trasporto 5.740 kg**

 **EUROCOMACH®**

Peso di trasporto con cabina (senza benna e operatore)	kg	5.740
Peso operativo ISO 6016 con cabina (con benna 155 kg e operatore 75 kg)	kg	5.970
Velocità di traslazione (AUTO TWO SPEED)	km/h	1a: 0 ÷ 2,3 / 2a: 0 ÷ 4,5
Velocità di rotazione	rpm	11

## MOTORE

Modello	<b>KUBOTA V2607-CR-T - STAGE 5</b>	
Potenza max. (2.200 rpm)	kW - HP	44,3 - 60,2
Cilindrata	cc	2.615
Numero di cilindri	n°	4
Raffreddamento	Liquido	
Consumo	lt/h	7,6
Alternatore	V (A)	12 (60)
Batteria	V (Ah)	12 (95)

## IMPIANTO IDRAULICO

Tipologia impianto	Load Sensing centro chiuso con distributore "Flow Sharing"	
Tipologia pompe	1 pompa LS portata variabile + 1 pompa ad ingranaggi	
Cilindrata pompe	cc	71 + 14
Portata pompe	lt/min	141 + 27,8
Pressione max. di taratura impianto	bar	280
Portata impianti ausiliari (pressione max): AUX 1 semplice o doppio effetto prioritario AUX 2 doppio effetto AUX 3 doppio effetto (optional)	lt/min (bar)	85 (200) 65/90 (280) 45 (280)

## PRESTAZIONI

Profondità di scavo max con braccio standard (braccio optional)	mm	3.700 (3.980)
Altezza max. scarico con braccio standard (braccio optional)	mm	4.090 (4.240)
Forza di strappo alla benna (braccio standard) ISO 6015	daN	5.300
Forza di rottura braccio (braccio standard) ISO 6015	daN	3.300 (3.000)
Forza di trazione	daN	6.500
Pressione specifica al suolo	kg/cm <sup>2</sup>	0,33
Pendenza superabile	60% - 30°	

## DIMENSIONI

Larghezza massima	mm	1.980
Altezza totale	mm	2.620
Raggio di rotazione posteriore	mm	1.000
Lunghezza braccio scavo standard (braccio optional)	mm	1.650 (1.900)
Larghezza cingoli	mm	400
Numero rulli (per ciascun lato)	n°	5/1

## RIFORMIMENTI

Serbatoio gasolio	lt	85
Serbatoio olio idraulico	lt	60
Capacità sistema idraulico	lt	80
Capacità sistema di raffreddamento	lt	12
Olio motore	lt	10,2

## COMANDI

Primo braccio, braccio scavo, benna e rotazione torretta	2 manipolatori servocomandati
Movimenti dei cingoli (compresa controrotazione)	2 leve servocomandate
Lama reinterro	leva servocomandata
Impianto ausiliario ad alta portata prioritaria con ritenuta AUX 1 (semplice od oppio effetto)	comando potenziometrico su manipolatore dx
Impianto ausiliario AUX 2 (doppio effetto)	comando potenziometrico su manipolatore dx
Impianto ausiliario a bassa portata AUX 3 (doppio effetto)	comando potenziometrico su manipolatore sx
Brandeggio	comando potenziometrico su manipolatore sx

# 60zT

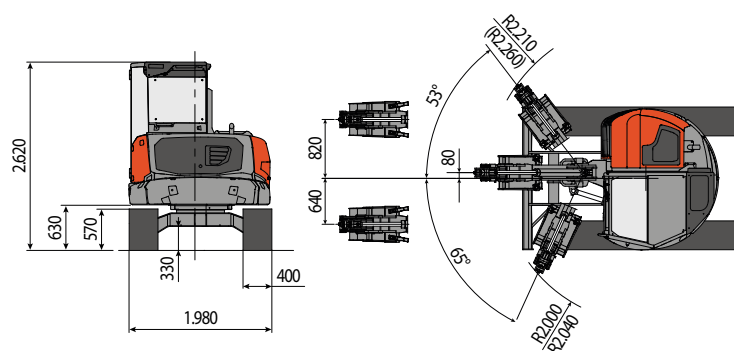
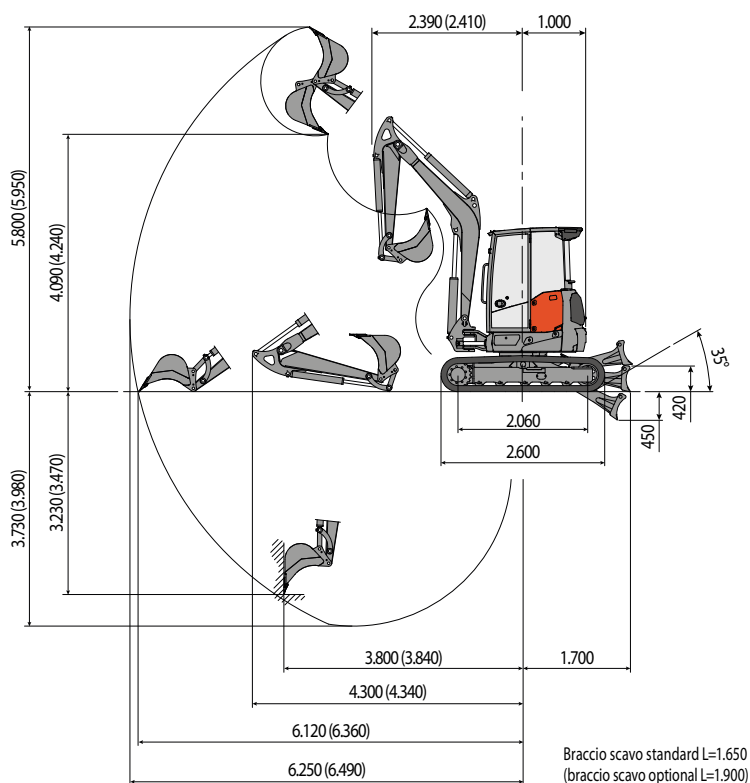

## CAPACITA' DI SOLLEVAMENTO

Sbraccio riferito al centro di rotazione (m)  
Capacità di sollevamento (kg) ad altezza 1.0 m

	3	4	5	MAX
Frontale e lama abbassata	*3.310	*2.200	*1.740	*1.620
Frontale e lama alzata	1.710	1.110	800	720
Laterale	1.190	800	580	520

\* Indica il limite di carico idraulico.

La capacità di sollevamento è basata sulla norma ISO 10567 e non eccede oltre il 75% del carico statico di ribaltamento o dell'87% della capacità di sollevamento idraulico della macchina.

# EUROCOMACH®