

E 245 K



Concrete solutions. Always.

Motore V2203-M

Potenza massima 35,6 kW - 48,4 HP

Peso operativo 3.800 kg

 **EUROCOMACH®**

E 245 K

Peso operativo con zavorra	kg	3.800
Peso operativo con retroscavatore	kg	3.800

MOTORE

Modello	KUBOTA V2203-M EU STAGE IIIA	
Potenza max (2.600 rpm)	kW - HP	35,6 - 48,4
Coppia max (1.700 rpm)	Nm	95
Cilindrata	cc	2.197
Numero di cilindri	n°	4 in linea
Raffreddamento	acqua	
Consumo	lt/h	7,9
Alternatore	V (A)	12 (45)
Batteria	V (Ah)	12 (80/550)

IMPIANTO IDRAULICO

Tipologia pompe	n°1 ad ingranaggi per utenze idrauliche	
Portata pompe	lt/min	46,5
Pressione max di taratura impianto	bar	180
Impianto High Flow (optional): Portata max Pressione max	lt bar	90 180

TRASMISSIONE

Tipo	Idrostatica con pompa e motore variabile, accoppiata ad un cambio a 2 rapporti comandati da dispositivo elettroidraulico	
Velocità di traslazione	km/h	1 ^a : 0 ÷ 10 / 2 ^a : 0 ÷ 23,5
Dimensione pneumatici	12x16.5	

FRENI

Di servizio	A dischi multipli in bagno d'olio incorporati assali	
Di stazionamento	Ad azionamento meccanico agente sulla trasmissione e comandato manualmente	

PRESTAZIONI

Carico operativo (benna anteriore)	kg	1.600
Forza di strappo al dente (benna anteriore)	daN	3.600
Forza di strappo al dente (benna retroscavatore)	daN	2.750
Capacità benna standard	m ³	0,45
Larghezza benna standard	mm	1.450
Pendenza superabile	60% - 30°	

RIFORNIMENTI

Serbatoio gasolio	lt	50
Serbatoio olio idraulico	lt	47
Capacità sistema idraulico	lt	62
Capacità sistema di raffreddamento	lt	10
Olio motore	lt	7,2

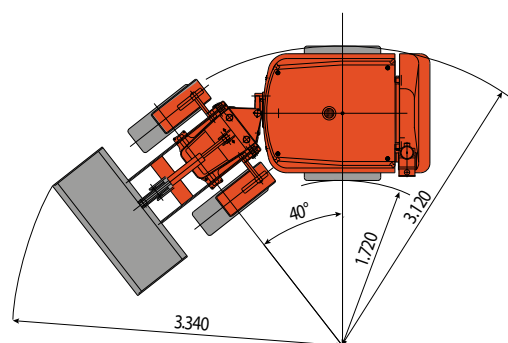
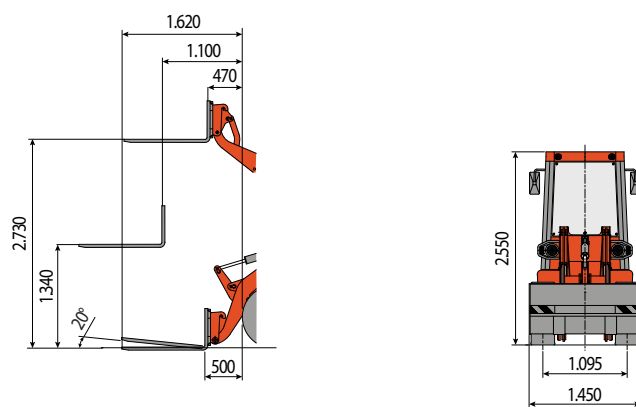
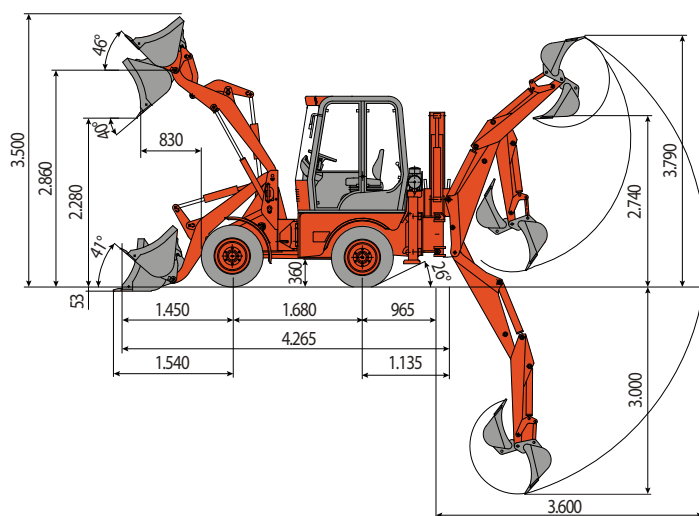

- Omologazione stradale (solo in Italia).
- Cabina omologata ROPS a norma ISO 3471 e FOPS a norma ISO 3449.
- Fari circolazione stradale notturna e di lavoro anteriori e posteriori.

 **EUROCOMACH®**