

90zT



Concrete solutions. Always.

Motor 4TNV98CT

Maximale Leistung 53,7 kW - 73 PS

Betriebsgewicht 9210 kg

 **EUROCOMACH®**

Transportgewicht mit Gummiketten	kg	8880
Transportgewicht mit Stahlketten	kg	9280
Fahrgeschwindigkeit (AUTO TWO SPEED)	km/h	1a: 0 ÷ 2,6 / 2a: 0 ÷ 5,2
Drehgeschwindigkeit	rpm	9,5

MOTOR

Typologie	Yanmar 4TNV98CT Stufe V - Tier 4 Final	
Max. Leistung (2100 rpm)	kW - PS	53,7 - 73
Hubraum	cc	3319
Anzahl Zylinder	n°	4
Kühlung	Wasserkühlung	
Verbrauch (Bei 65% output)	lt/h	9,3
Lichtmaschine	V (A)	12 (80)
Batterie	V (Ah)	12 (100/900)

HYDRAULIKANLAGE

Anlagentyp	eHPQ Rexroth system	
Hydraulik Pumpe	1 elektronische Pumpe (EOC) mit variablem Durchfluss + 1 Zahnradpumpe auf PTO-Motor (Lüfterantrieb)	
Hubraum der Pumpen	cc	100 + 14
Pumpenleistung	lt/min	192 + 27
Max. Kalibrationsdruck der Anlage	bar	290
Zusatzsteuerkreis (max Druck) AUX 1 einfach-oder doppelwirkend (prioritär)	lt/min (bar)	100 (200)
Zusatzsteuerkreis (max Druck) AUX 2 doppelwirkend	lt/min (bar)	70 links - 90 rechts (290)
Zusatzsteuerkreis (max Druck) AUX 3 doppelwirkend	lt/min (bar)	50 links - 50 rechts (250)

LEISTUNGSMERKMALE

Max. Grabtiefe mit Standardausleger (verlängerter Ausleger)	mm	4130 (4480)
Max. Ausladehöhe mit Standardausleger (verlängerter Ausleger)	mm	4660 (4880)
Bucket breaking force ISO 6015	daN	6300
Brechkraft am Ausleger (Langer Stiel) ISO 6015	daN	4350 (3850)
Zugkraft	daN	7960
Bodendruck mit Gummiketten	kg/cm ³	0,40
Max. überwindbare Steigung	% / °	60 / 30

ABMESSUNGEN

Maximale Breite	mm	2320
Gesamt Höhe mit FOPS 2 (ohne)	mm	2760 (2680)
Hinterer Drehradius	mm	1220
Länge des Auslegers std (optional)	mm	1760 (2110)
Kettenbreite	mm	450
Anzahl Rollen (pro Seite)	n°	5/1 (Gummiketten) 6/1 (Stahlketten)

FÜLLMENGEN

Dieseltank	lt	105
Hydrauliköltank	lt	85
Fassungsvermögen Hydrauliksystem	lt	135
Fassungsvermögen Kühlsystem	lt	23
Motoröl	lt	10

STEUERUNGEN

Hauptarm, Löffel, Löffel und Oberwagen Drehung	2 elektronische CAN-bus Joysticks
Fahrtrieb (inkl. Gegenlauf)	2 elektronische CAN-bus Hebel
Planierschild	1 elektronischer CAN-bus Joystick
Zusatzhydraulik AUX1	1 elektronischer CAN-bus roller auf rechten Joystick
Zusatzhydraulik AUX2	1 elektronischer CAN-bus roller auf rechten Joystick
Zusatzhydraulik AUX3	1 elektronischer CAN-bus roller auf linken Joystick
Schwenkung	1 elektronischer CAN-bus Roller auf linkem Joystick

90ZT

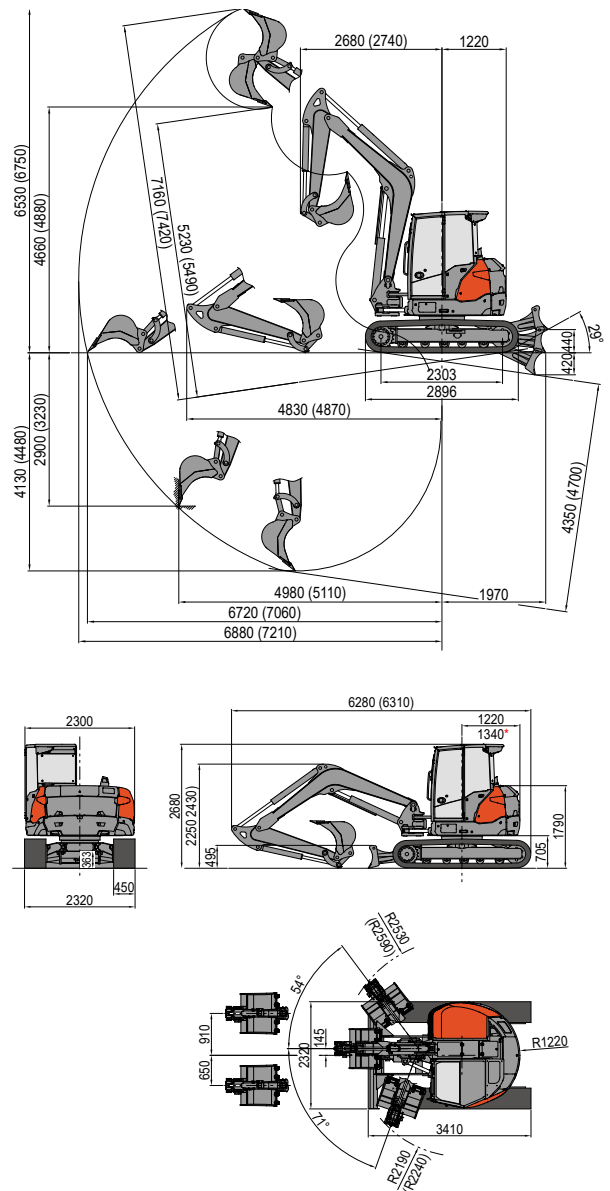

HUBLAST

Öffnung des Arms in Bezug auf Rotationszentrum (m) Hublast (kg) auf 1 m Höhe

	3	4	5	MAX
Frontal mit abgesenktem Planierschild	*5610	*3520	*2680	*2290
Frontal mit angehobenen Planierschild	3250	2110	1520	1200
Seitlich	2540	1710	1250	990

* Zeigt den Grenzwert der Hydrauliklast an.

Hebekraft basierend auf ISO-Norm 10567 und überschreitet nicht mehr als 75% der Kipplast oder 87% der hydraulischen Hebe-Kapazität der Maschine.